

# MONTAGEANLEITUNG FÜR SCHIEBETÜRBECHLAG MIT UNTERFLURFÜHRUNG

Art. 0687 921 000 / 0687 921 001

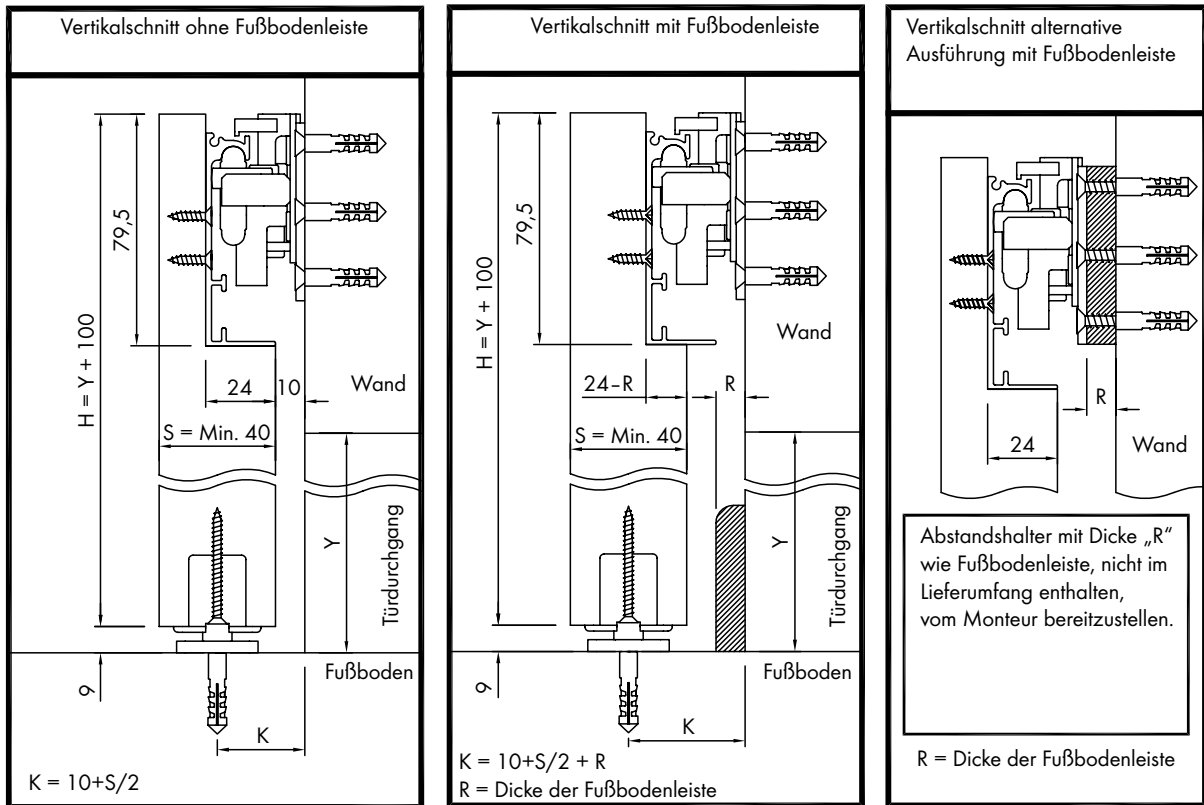

Position obere und untere Laufschiene

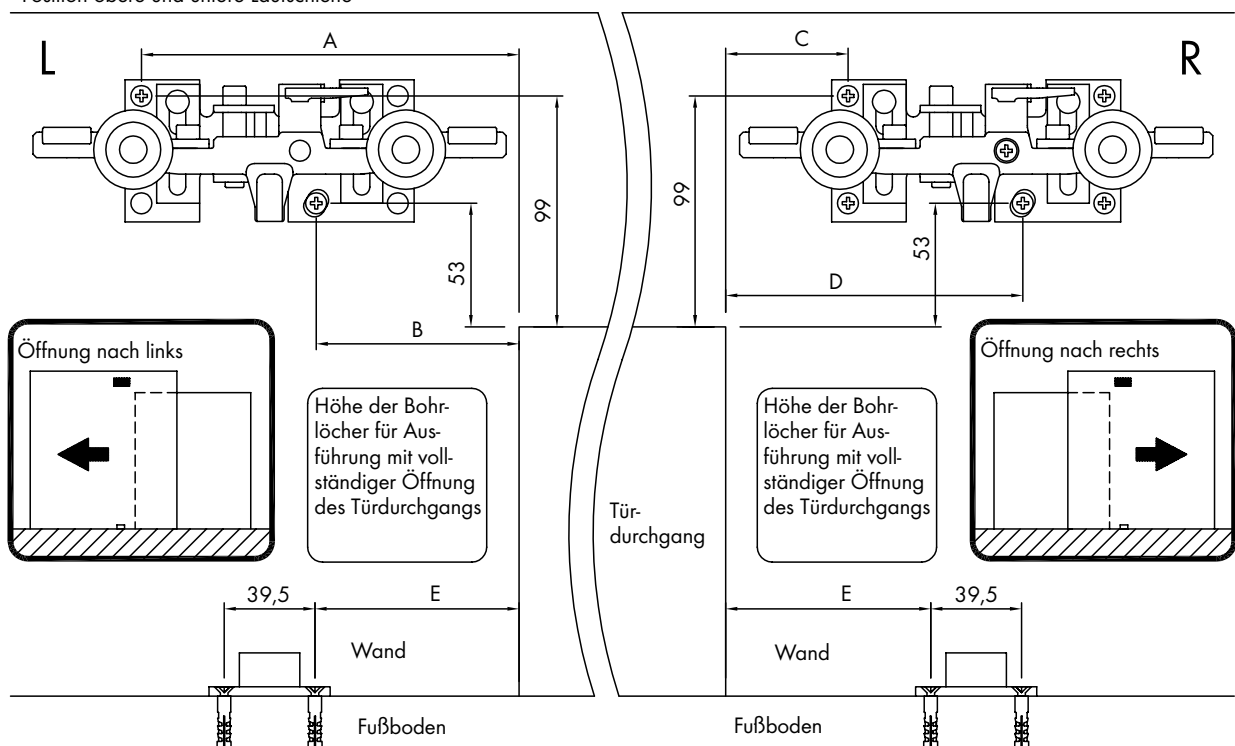

Für Türen mit durchgehender Laufschienen-Nut  
Für Türen mit verdeckt liegender Laufschienen-Nut

(A = 164 / B = 89 / C = 54 / D = 129 / E = 89,5)  
(A = 172,5 / B = 97,5 / C = 62,5 / D = 137,5 / E = 98)

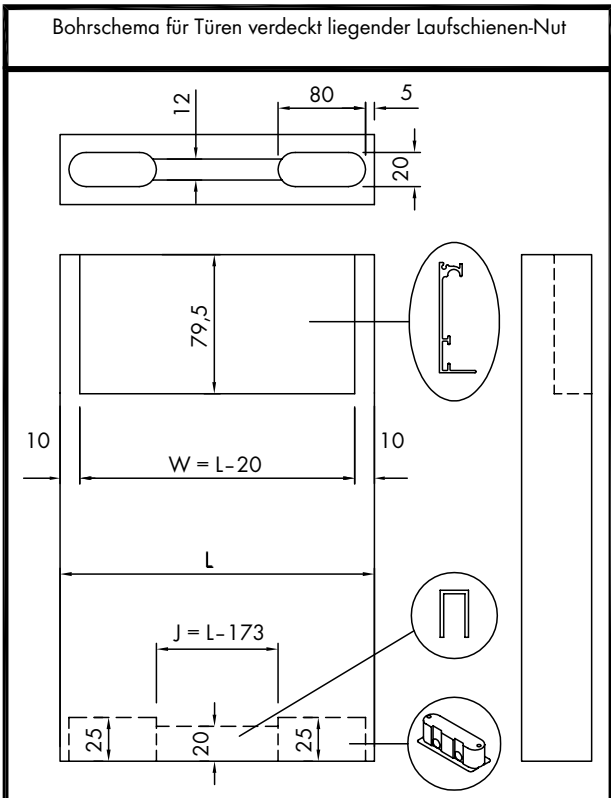
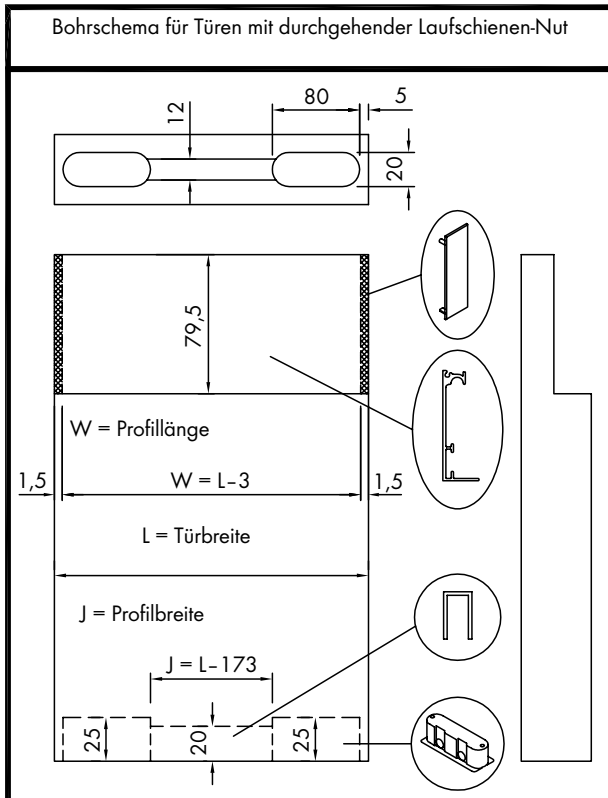

Standardmaße für Türen mit durchgehender Laufschielen-Nut (vollständige Öffnung des Türdurchgangs)

Standardmaße für Türen mit verdeckter Laufschielen-Nut (vollständige Öffnung des Türdurchgangs)

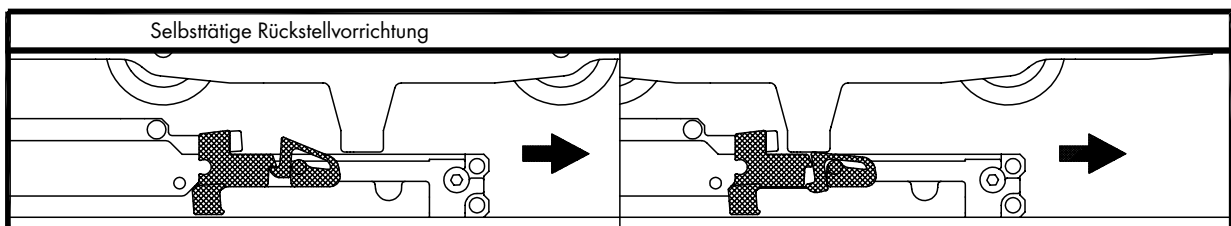
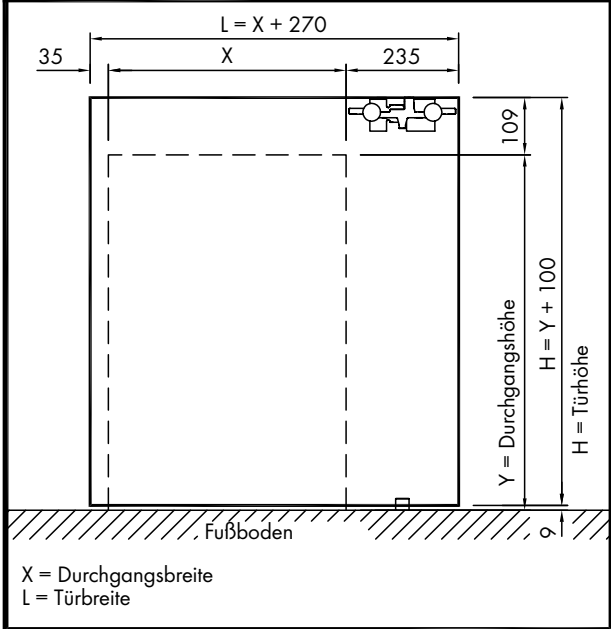
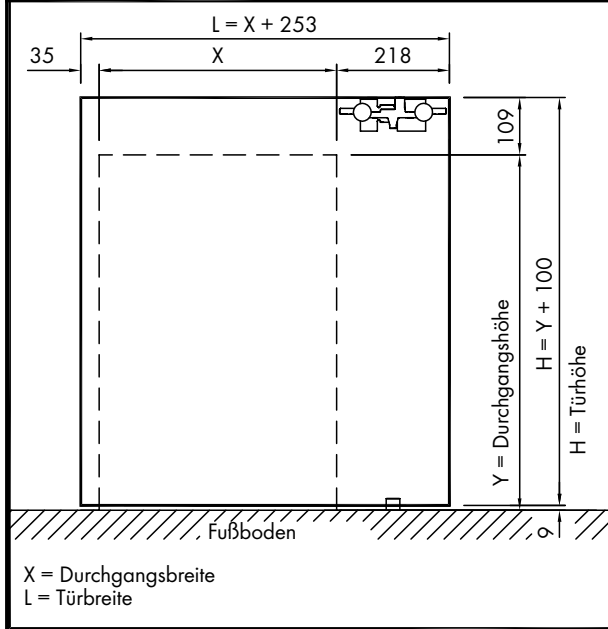

<p>Löcher in die Wand bohren und die 2 Dübel gemäß Zeichnung auf Seite 1 einführen. Den Laufwagen mit eingeführten Stiften (A) an der Wand festschrauben. Ø4,5x40</p>	<p>Laufwagen waagrecht ausrichten und die Schrauben festziehen. Anschließend die Stifte (A) entfernen.</p>
<p>Die 4 übrigen Bohrlöcher mithilfe der Bohrmaschine und dem Laufwagen als Bohrschablone kennzeichnen. Dabei die Rollen vor Staub schützen. Den Laufwagen von der Wand abschrauben und die Bohrungen durchführen.</p>	<p>Die Mauerdübel einführen und den Laufwagen an der Wand befestigen.</p>
<p>Löcher in den Fußboden bohren und die Dübel gemäß Zeichnung auf Seite 1 einführen. Bodenführung festschrauben. Ø4,5x40</p>	<p>Beide Anschlagdämpfer an den Enden des oberen Profils einführen, ohne sie zu arretieren.</p>
<p>Das obere Profil an der Tür befestigen.</p>	<p>Die Anschlagdämpfer arretieren. MIN. 4 mm</p>
<p>Die beiden unteren Laufrollen befestigen. 3,5x40</p>	<p>Das untere Profil befestigen. Ø3,5x15</p>
<p>Die Endkappen an beiden Enden des oberen Profils aufsetzen (nur bei Türen mit durchgehender Laufschiene-Nut).</p>	

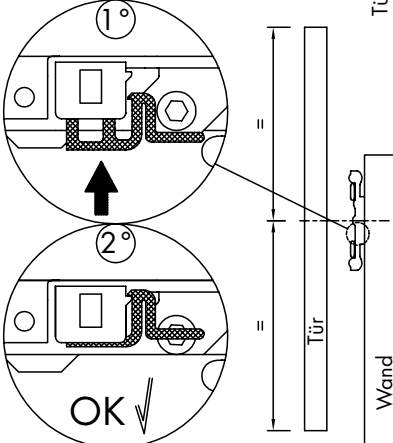
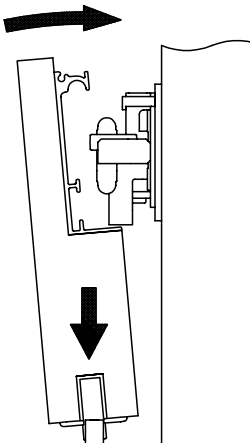
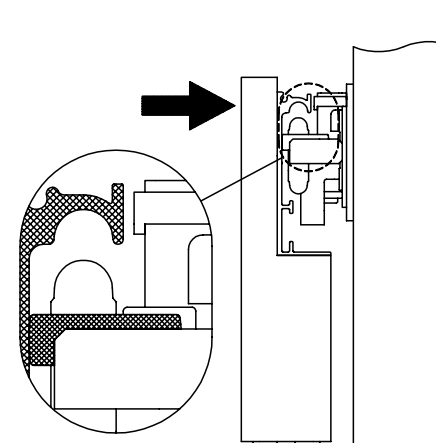
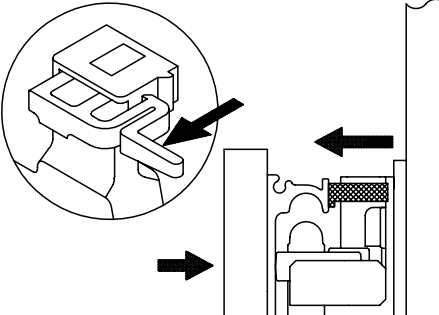
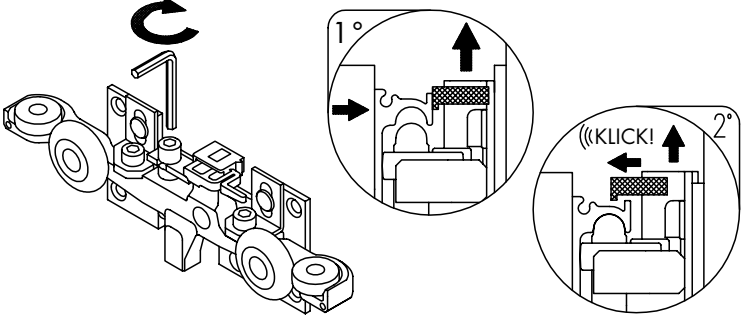
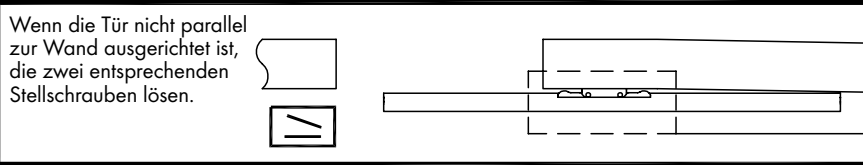
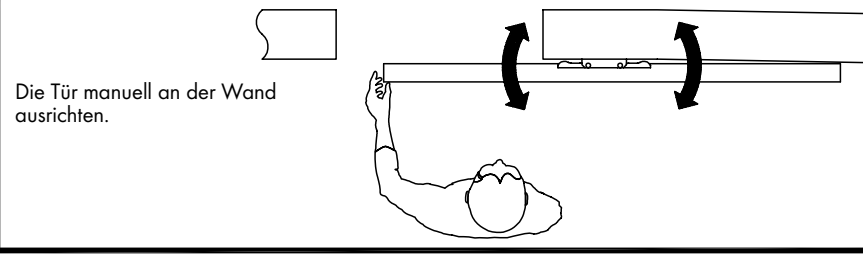
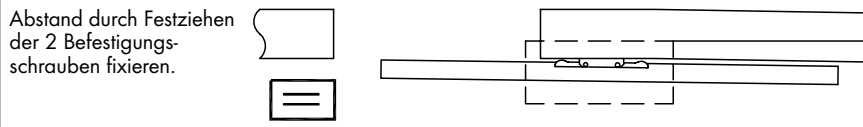
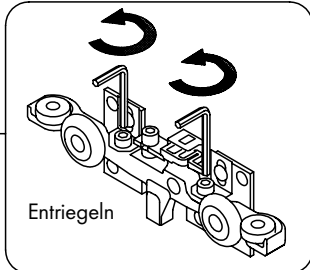
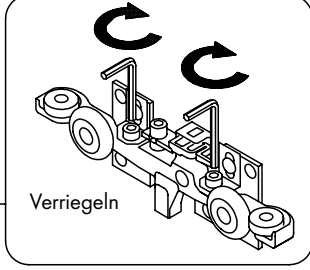
<p>Die Tür mittig am Laufwagen an der Wand ausrichten. Sicherstellen, dass die Aushängsicherung nicht aktiviert ist, siehe untenstehende Zeichnungen.</p>  <p>Türdurchgang Wand Tür</p>	<p>Zum Einhängen der Tür die Bodenführung in das untere Führungsprofil einführen.</p> 	<p>Tür aufrichten, sodass das Profil auf den horizontalen Rollen lagert. Tür bis zum Abschluss der Montage am Bügel angedrückt lassen.</p> 
<p>Durch Ziehen des Hebels der Aushängsicherung legt sich die Tür automatisch an das obere Profil an.</p> 	<p>Höheneinstellschrauben einschrauben, um den Bügel relativ zum Profil anzuheben. So lange einschrauben, bis die Aushängsicherung ein Klickgeräusch erzeugt.</p>  <p>1° 2° ((KLICK!))</p>	
<p>Einstellung des Abstands Tür/Wand</p> <p>Wenn die Tür nicht parallel zur Wand ausgerichtet ist, die zwei entsprechenden Stellschrauben lösen.</p>  <p>Die Tür manuell an der Wand ausrichten.</p>  <p>Abstand durch Festziehen der 2 Befestigungsschrauben fixieren.</p> 		 <p>Entriegeln</p>  <p>Verriegeln</p>

Maßangaben unverbindlich. Technische Änderungen vorbehalten.